

A ballerina in a teal tutu is performing on a stage, seen from behind. She has one arm raised high and the other extended to the side. The stage is dark, and she is illuminated. In the background, a large, dense crowd of people is cheering with their arms raised. The setting appears to be a grand, ornate theater.

# Kapitalmarknadsträff

Christian Berner Tech Trade AB (publ)



CHRISTIAN  
BERNER

# Välkommen till Kapitalmarknadsträffen!

Art as profitable business

Emily Norton

Curator Norton Cederström

CBTT – ett teknikhandelsföretag

Bo Söderqvist

CEO Christian Berner Tech Trade AB

Christian Berner AB

Hans Lindqvist

Vd Christian Berner AB

Zander & Ingeström AB

Joel Lybert

Vd Zander & Ingeström AB

G.F Swedenborg AB

Patrik Swedenborg

Vd G.F Swedenborg AB

Finansiell utveckling och  
strategisk inriktning

Torbjörn Gustafsson

CFO Christian Berner Tech Trade AB

Tid för frågor

Max Bacco, ABG

NORTON CEDERSTRÖM  
*Art advisory*

ART AS PROFITABLE BUSINESS

*September 2021*

## ART AT WORK

- Inspirational Work Environment
- Employee Care & Investment

- Brand Identity
- Product Development

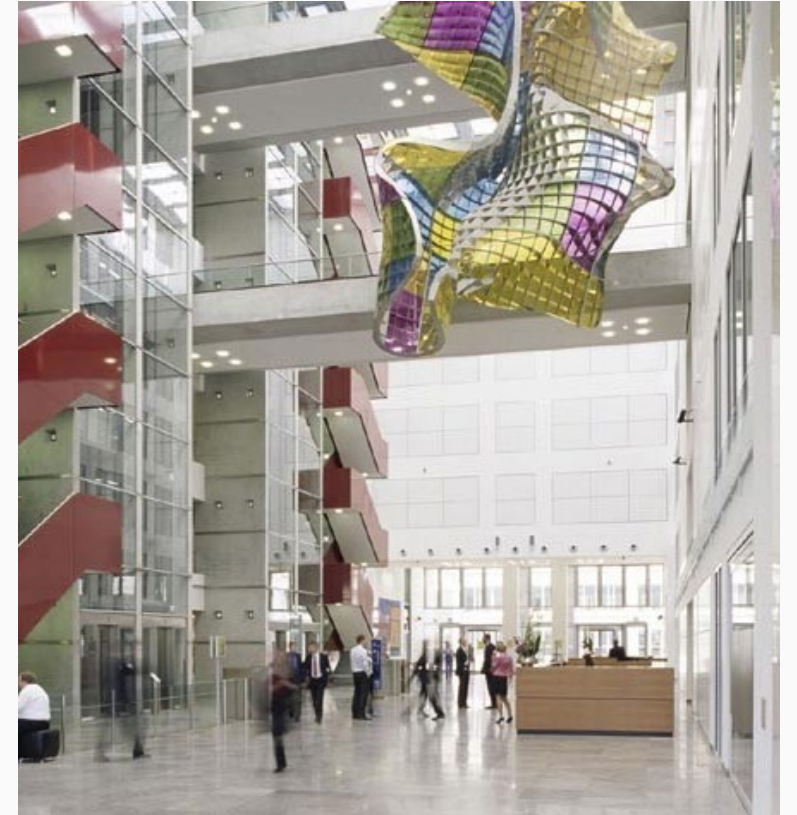

# PETER STUYVESANT COLLECTION, BAT ARTVENTURE



# MONSSON ART COLLECTION

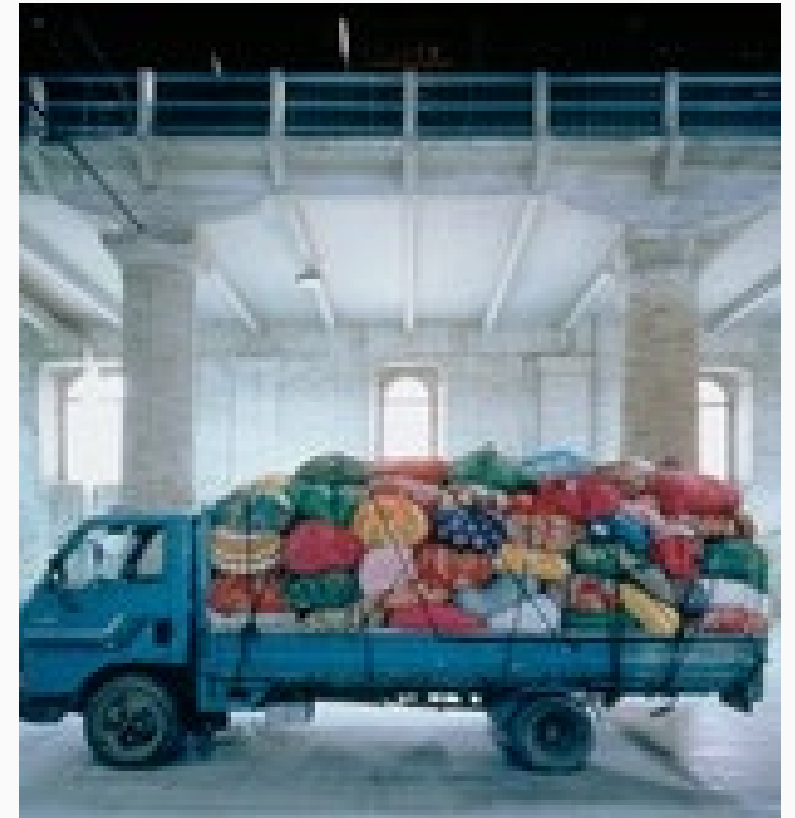
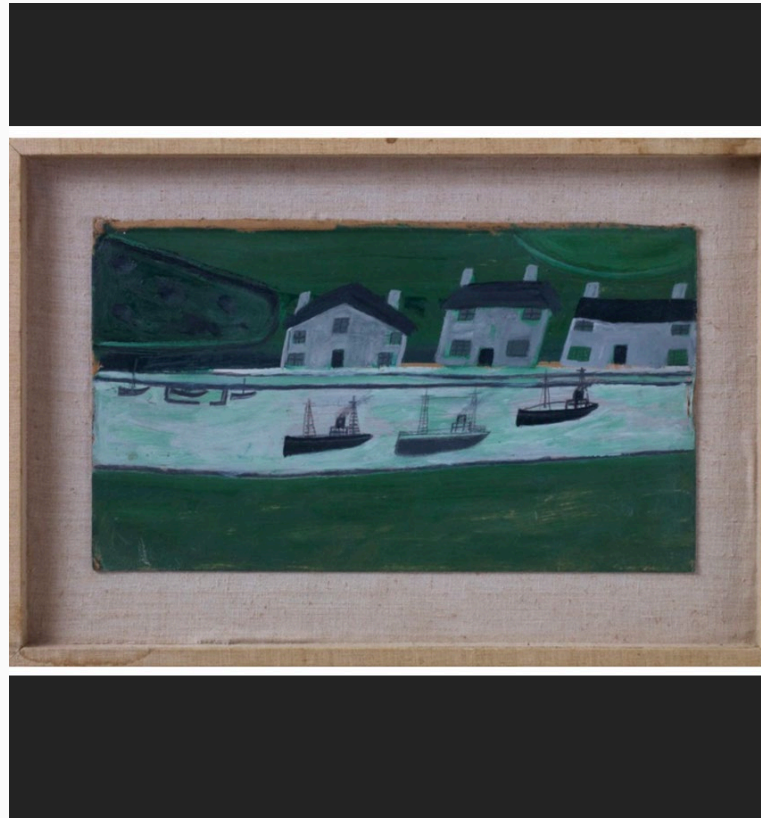

JOHAN NOBELL





# HANDELSHÖGSKOLAN ART INITIATIVE















# CBTT — ett teknikhandelsföretag

Bo Söderqvist, Vd



# Vad vi gör

Många företag tvekar när de står inför tekniska investeringar. Vi hjälper dem att välja och utveckla innovativa lösningar från den globala marknaden och skapar förutsättningar för ökad lönsamhet och ett hållbart samhälle.

Christian Berner – en värdeskapande teknikpartner till 4 400 kunder, i mer än 120 år.

# Vår affärsidé

- Christian Berner Tech Trade erbjuder tekniska lösningar, produkter och service till företag och offentliga verksamheter i de nordiska länderna.
- Vi gör våra kunder mer konkurrenskraftiga och förenklar deras vardag genom kvalificerad behovsanalys, rådgivning, service och utveckling.
- Våra främsta konkurrensfördelar är hög teknisk kompetens, servicenivå och leveranssäkerhet.



Vi skapar innovativa  
tekniska lösningar för ett  
hållbart samhälle



  
CHRISTIAN  
BERNER  
Expect more

# Vi skapar värden för kunder och samhälle



TYSTA  
MILJÖER

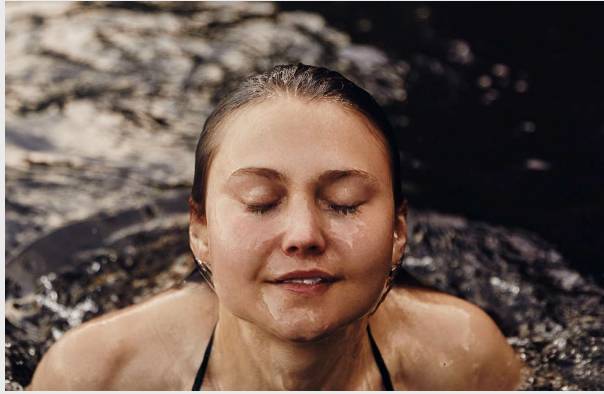

RENT  
VATTEN



HÅLLBARA  
ENERGISYSTEM



HÅLLBAR  
PRODUKTION

# Affärsområden som kompletterar varandra



Organisk  
tillväxt

## PROCESS & MILJÖ

Andel av nettoomsättning: 68 %



## MATERIALTEKNIK

Andel av omsättning: 32 %

# Branscher där våra kunder finns



BYGG & ANLÄGGNING



VERKSTAD & FORDON



KEMI & FÄRG



KRAFT, VÄRME & BRÄNSLE



LABORATORIER



PETROKEMI & RAFF



LIVSMEDEL & FODER



LÄKEMEDEL & KOSMETIKA



MINERAL- & METALLINDUSTRI



PAPPERS- & MASSAINDUSTRIN



VATTENBEHANDLING



PLAST & GUMMITILLVERKNING



CHRISTIAN  
BERNER

# Christian Berner AB

Hans Lindqvist, vd



# VI FINNS FÖR DEN SVENSKA MARKNADEN

- Christian Berner AB huvudkontor i Mölnlycke Göteborg.
- Säljkontor i Täby Stockholm, samlokaliserat med Zander & Ingeström.
- Bullerbekämparen AB i Stenkullen 30 km från Göteborg.
- Egen produktion, bearbetning och service/ installation i Mölnlycke och Stenkullen.



# VI FÖRBÄTTRAR MILJÖER SOM PÅVERKAR MÅNGA MÄNNISKOR

## Tysta miljöer

Tyst och vibrationsfri miljö genom att isolera vibrationer, stomljud, stegljud och buller.



## Rent vatten

Bakteriefritt dricksvatten till miljontals användare.

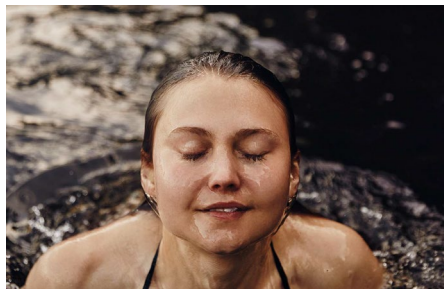

## Hållbar produktion och hållbara produkter

Lägre energiförbrukning, mindre spill, högre tillgänglighet och lång livslängd. Nya produkter ur förnyelsebara råvaror, förädling av biprodukter och återvinning av resterna.

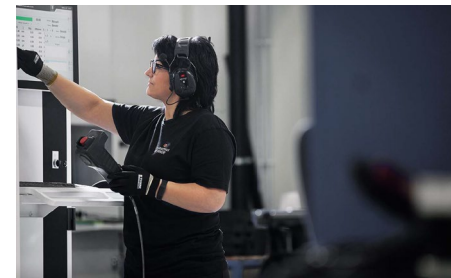

# GLOBALA MÅLEN



# SÄLJOMRÅDEN INOM PROCESS & MILJÖ

## Miljö- & Vätsketeknik

INSTRUMENT & ANALYS



FILTER



DOSERPUMPAR



DESINFEKTIONSSYSTEM



## Process- anläggningar

FÖRPACKNING & FYLLNING



Egen produkt för fyllning –  
Fillflex

VÄTSKETEKNIK



PULVER & TORKTEKNIK



# SÄLJOMRÅDEN INOM MATERIALTEKNIK

## Vibrationsteknik



## Teknisk plast



## Bullerbekämparen

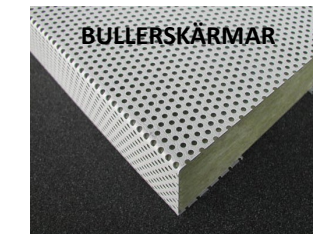

# BRANSCHER DÄR VÅRA KUNDER FINNS



BYGG & ANLÄGGNING



FORDONSINDUSTRIN



KEMI & FÄRG



KRAFT, VÄRME & BRÄNSLE



LABORATORIER



PETROKEMI & RAFF



LIVSMEDEL



LÄKEMEDEL



GRUV- OCH STÅLINDUSTRIN



SKOG, PAPPER OCH CELLULOSA



VATTENBEHANDLING



PLAST & GUMMITILLVERKNING



LAGER OCH DISTRIBUTION



SPÅRBUNDEN TRAFIK



VERKSTADSINDUSTRIN

Tysta miljöer  
Rent vatten  
Hållbar produktion

Bygg och anläggning, spårbunden trafik  
Vattenbehandling, Kraft & värme  
Livsmedel, papper och massa, logistik

# FRAMTIDENS FORSKNING VILAR PÅ EN BÄDD AV SYLOMER®

Medicinareberget i Göteborg - Projekt Natrium, en storsatsning på naturvetenskap och Life science.

# BÄTTRE ENERGILAGRING, MINDRE TUNGMETALLER



Svenska batteritillverkaren NILAR AB utvecklar batterier för olika typer av energilagring, exempelvis för industrier och laddningsstationer för elfordon.



# FÄRRE LYFT – FLER AROMER

Nordarom i Norrköping använder sedan många år tillbaka en Fillflex fyllningsmaskin i produktionen av aromer och färg för livsmedelsindustrin.

# KOSTNADSEFFEKTIV E-HANDELSLÖSNING

Christian Berner AB har ingått avtal med PostNords tredjepartslogistikverksamhet (TPL) i Norrköping om en effektiv och skräddarsydd e-handelslösning. Avtalet löper över fem år och innebär att PostNord TPL får påspackning som en tjänst.

Christian Berner sänker kostnaden per förpackad enhet genom att maskinerna är integrerade i lagerlösningen och förenklar PostNords hantering genom att vi garanterar driften av påspackningen.



# SATSNINGAR UTIFRÅN HÖGVÄRDESTRATEGIN

## Vibrationsteknik

- ✓ Förstärkning av säljkåren – fokus industrisegmentet
- ✓ Försäljning Bullerbekämparen integrerad in i Vibrationsteknik – synergieffekter och marknadstäckning
- ✓ Bullerbekämparen produktion och installation i egen regi
- ✓ Vibrationsteknik produktion i Mölnlycke – enklare förädling



# SATSNINGAR UTIFRÅN HÖGVÄRDESTRATEGIN

Miljö & processteknik + Filtertechnik

- ✓ Ny gemensam sammanslagen organisation – Miljö & vätsketeknik
- ✓ Synergieffekter – kundportföljerna liknande, olika delar i processflödet
- ✓ Förstärkning på säljsidan



# OMSTRUKTURERINGAR UTIFRÅN HÖGVÄRDESTRATEGIN

## Teknisk Plast

- ✓ Kundportföljen omstrukturerad – startat upp återförsäljare för bearbetning av C-kunder
- ✓ Bemanningen kraftigt reducerad som en effekt av ovanstående
- ✓ Fokus på medelstora och stora OEM-kunder inom industrin samt kunder inom Papper & massa

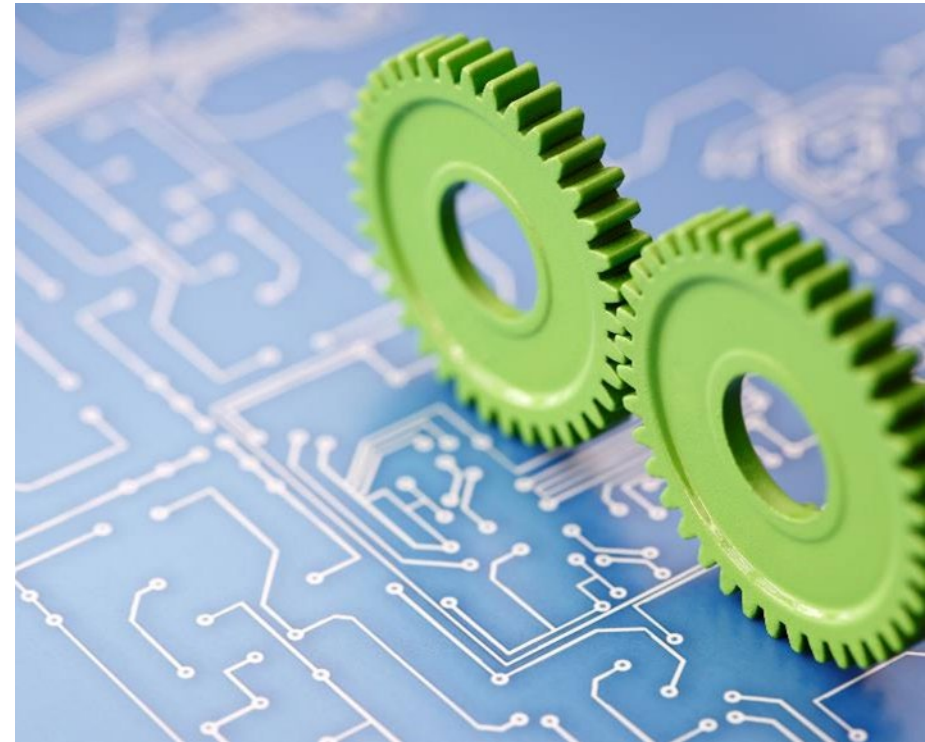

# OMSTRUKTURERINGAR UTIFRÅN HÖGVÄRDESSTRATEGIN

Gas & energi samt Högtrycksteknik

- ✓ Högtrycksverksamheten flyttad till Zander & Ingeström
- ✓ Verksamheten för Gas & energi är avvecklad – en handfull leverantörer kvar under Processanläggningar
- ✓ Ovanstående har inneburit att vi avvecklat verksamheten i Härnösand



# LEVERANSLÄGET HÖSTEN 2021

## Leveransläget och materialförsörjningen

- ✓ Idag långa leveranstider på material:
  - Förpackningsmaterial      18-20 veckor
  - Polymera material            10-14 veckor
  - Normalt                            4-6 veckor
  
- ✓ Maskintillverkare generellt har förlängt leveranstiderna
  
- ✓ Klarat situationen bra med hjälp av viss lageruppbyggnad





# CHRISTIAN BERNER

Expect more



# Zander & Ingeström AB

Joel Lybert

Vd

# Vision och värdegrund

---

Vi skapar innovativa tekniska lösningar för ett hållbart samhälle.

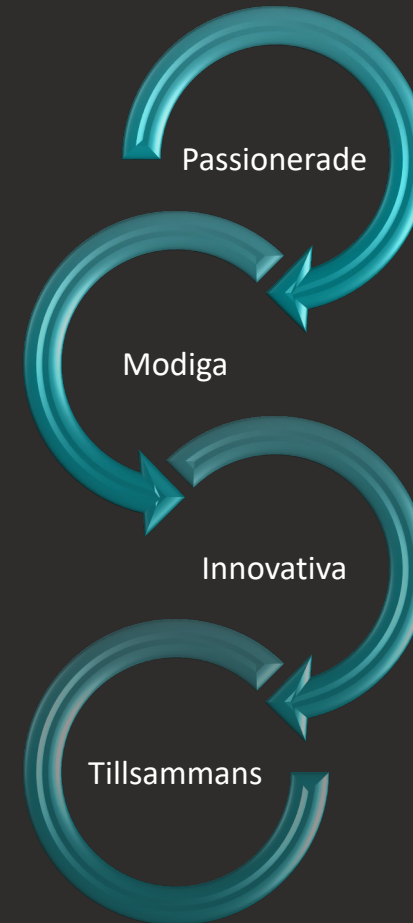

# Hållbarhet

---

Vi skapar innovativa tekniska lösningar för ett hållbart samhälle, genom att huvudsakligen fokusera på 9 av 17 globala mål.

2 ZERO HUNGER



3 GOOD HEALTH AND WELL-BEING



6 CLEAN WATER AND SANITATION



7 AFFORDABLE AND CLEAN ENERGY



9 INDUSTRY, INNOVATION AND INFRASTRUCTURE



11 SUSTAINABLE CITIES AND COMMUNITIES



12 RESPONSIBLE CONSUMPTION AND PRODUCTION



13 CLIMATE ACTION



15 LIFE ON LAND



# Affärsområden

---



**Värmeteknik**

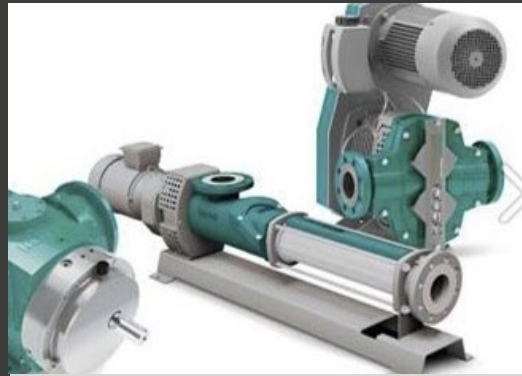

**Flödesteknik**

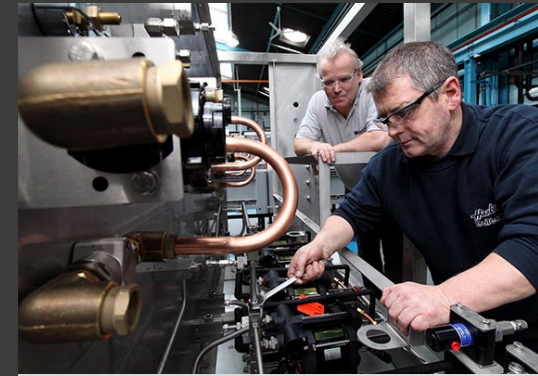

**Service**

# Marknader

---



**Energi**



**Vatten &  
Avlopp**



**Livsmedel**



**Läkemedel**



**Process-  
industri**

# Zander & Ingeström Elpannor sedan 1920

---

- Varumärke "ZETA"
- Ång- och hetvattenpannor
- Första högspänningspannan levererad 1926
- 6-22 kV, 70 MW, 65 bar



# Marknaden för elpannor

---

## Balanskraft

Energisystemet är inne i en stor förändring. Mer intermittent produktion som vind- och solkraft i systemet kräver nya balansmöjligheter.

## Kraftverk

Hjälp- och startpannor.

## Papper, massa och allmän industri

24/7 drift som ett led i krav på hög tillgänglighet, enkel drift och tillgång till låga elpriser.



# Exempel på hetvattenanläggning 2 x 35 MW ZHP

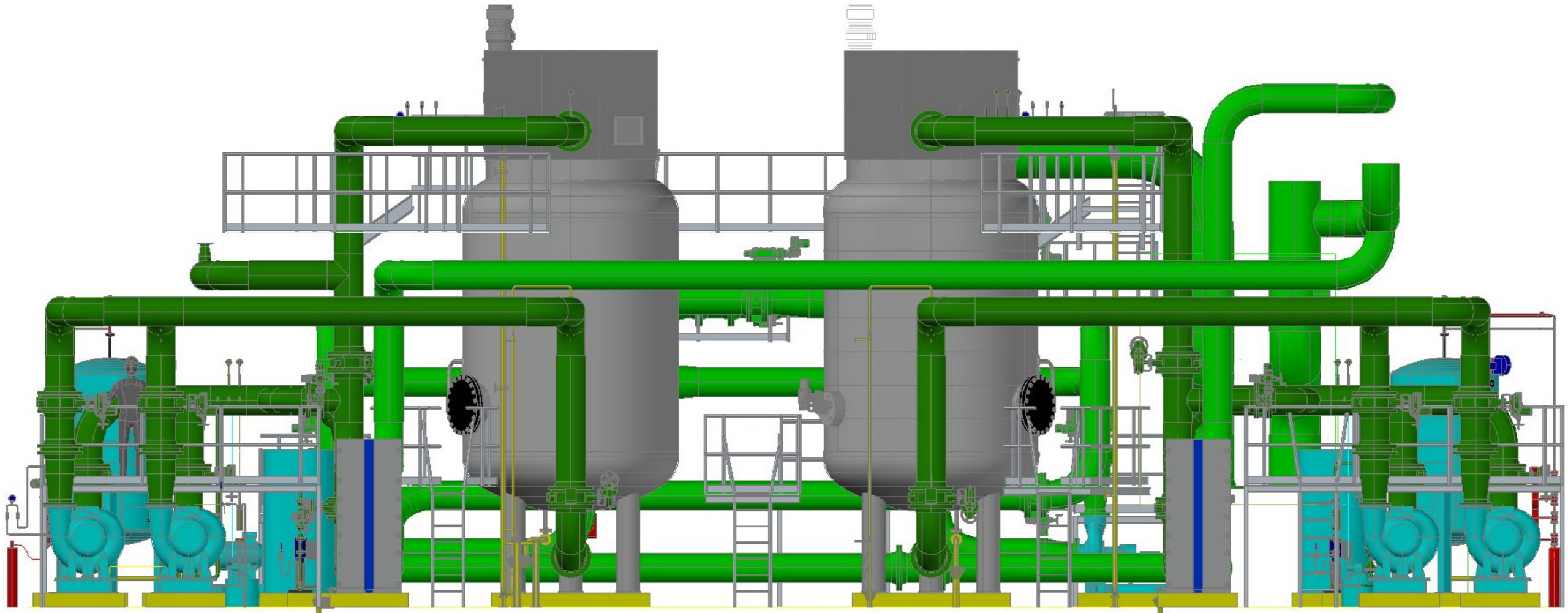



# Tack för uppmärksamheten

---

Joel Lybert  
[joel.lybert@zeta.se](mailto:joel.lybert@zeta.se)  
+46 70 656 90 14





ZANDER &  
INGESTRÖM

A PART OF CHRISTIAN BERNER

# AB GF SWEDENBORG INGENIÖRSFIRMA

Patrik Swedenborg

Vd



# AB GF SWEDENBORG INGENIÖRSFIRMA

- Swedenborg grundades av Göran Swedenborg 1964
- 12 anställda på kontoret i Mölnlycke
- Omsätter cirka 50 miljoner



## Egentillverkade industri- och rökgasspjäll

- Står för ca 50%

## Pumpar

- Processindustrin
- Fjärrvärme
  - Står för ca 25%

## Övrigt

- Ång- o hetvattenventil
- Sprängbleck-
- Ejektorer
  - Står för ca 25%



# RÖKGASSPJÄLL

## 100% tillverkning i Sverige

Tillverkning sker genom underleverantörer

- Rökgasspjäll
- Skrubberspjäll i Duplex och SMO
- Processventilation
- Högtemperaturspjäll

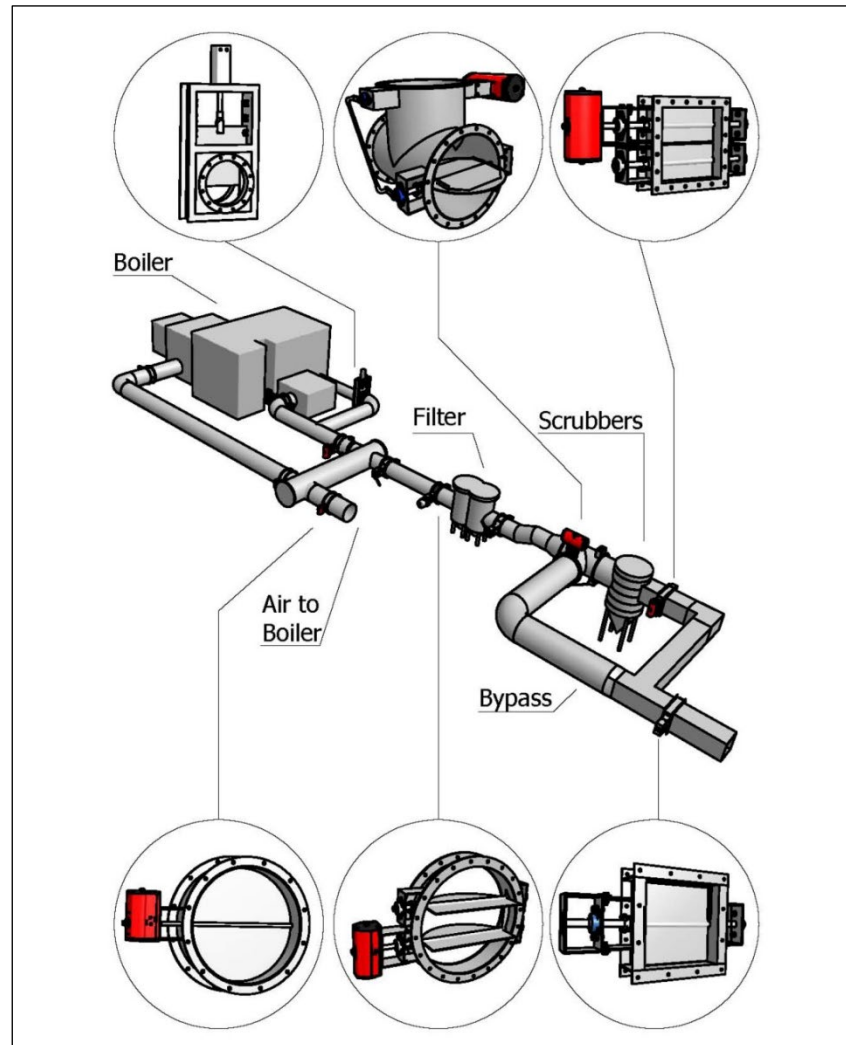

# SWEDSPJÄLL – SWEDAMPER

“Ny” spjällteknologi – läckagereducering faktor 10 mot traditionellt spjäll

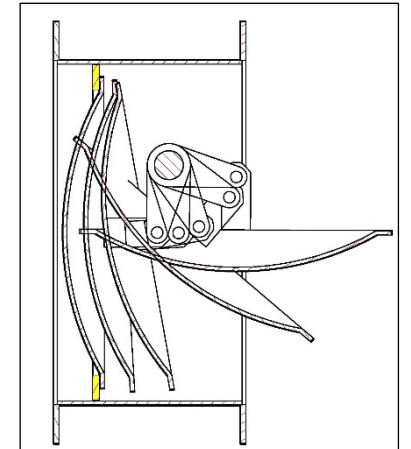
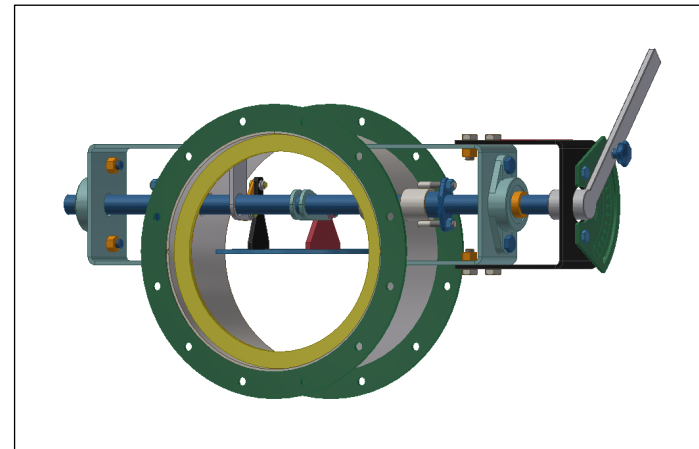
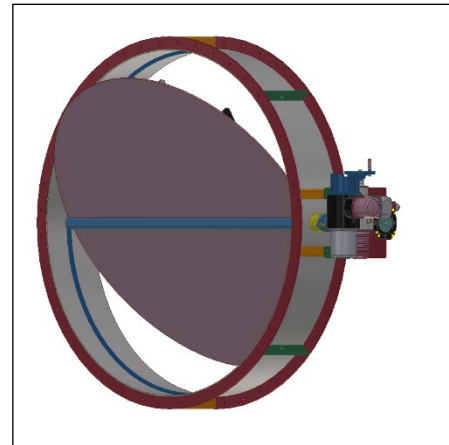

# CENTRIFUGALPUMPAR, ÖVERSIKT

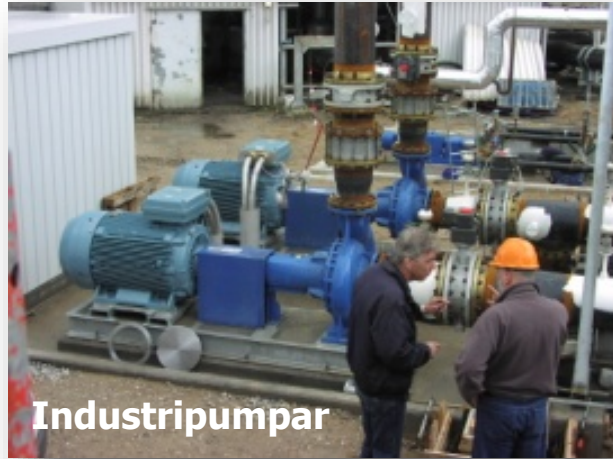

Industripumpar



Fjärrvärmepumpar

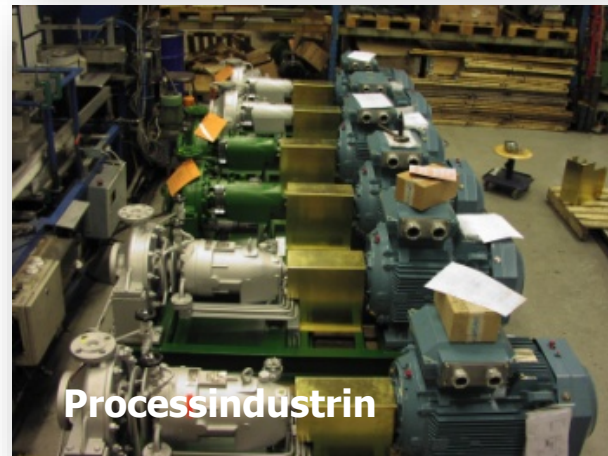

Processindustrin



Raffinaderi API 610, 685



# PUMPSERVICE

- Egen serviceverkstad
- Fältservice
  - Laserupprikning
  - Stödpulsmätning
  - Igångkörning



# ÖVRIGA PRODUKTER

- Metalltätande vridspjällsventiler
- Strålpumpar, ejektorer
- Kondensvattenavledare, ångfällor



TACK!



# Finansiell utveckling och strategisk inriktning

Torbjörn Gustafsson

CFO, Christian Berner Tech Trade AB

# Högvärdesstrategi

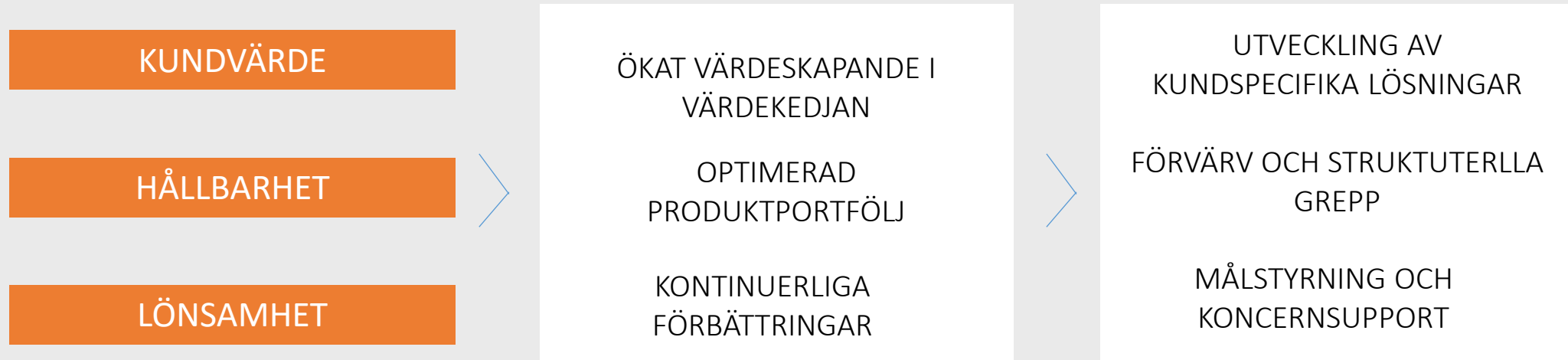

# Positionerade att bidra till lösningar



ÖKAD KONSUMTION OCH  
KNAPPA RESURSER

System som möjliggör att skapa nya  
produkter av förnyelsebara råvaror.



KLIMATFÖRÄNDRINGAR

Effektivitet i produktionsprocessen  
och minskat behov av service och  
underhåll.



ÖKAD URBANISERING

Till exempel vibrationsdämpande  
material som minskar buller samt  
UV-system för rent dricksvatten.

# Hållbarhet en del av affärsmodellen



# Bra positionerade för lönsam tillväxt

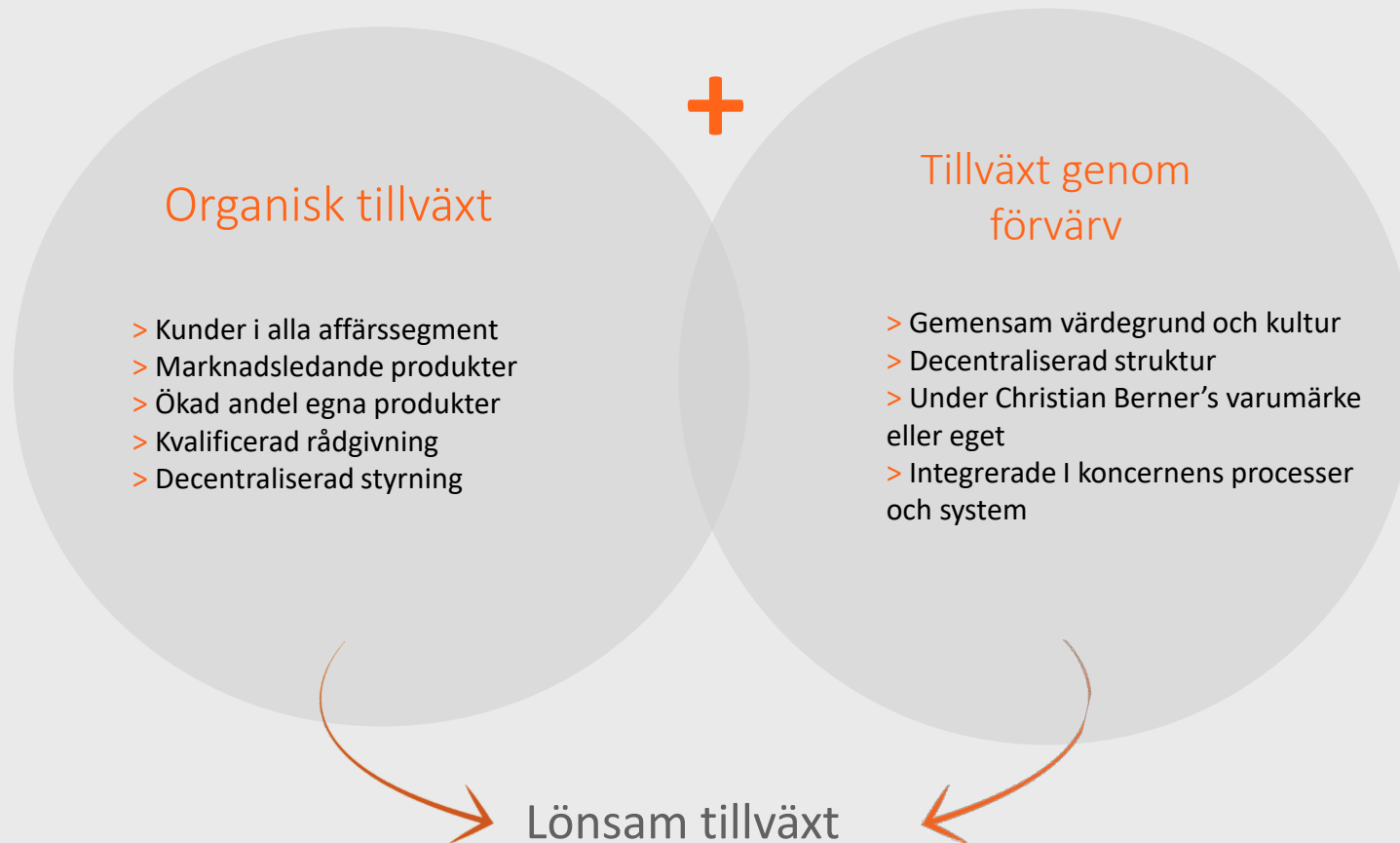



# Bra förvärv och positionerande för intensifierad aktivitet

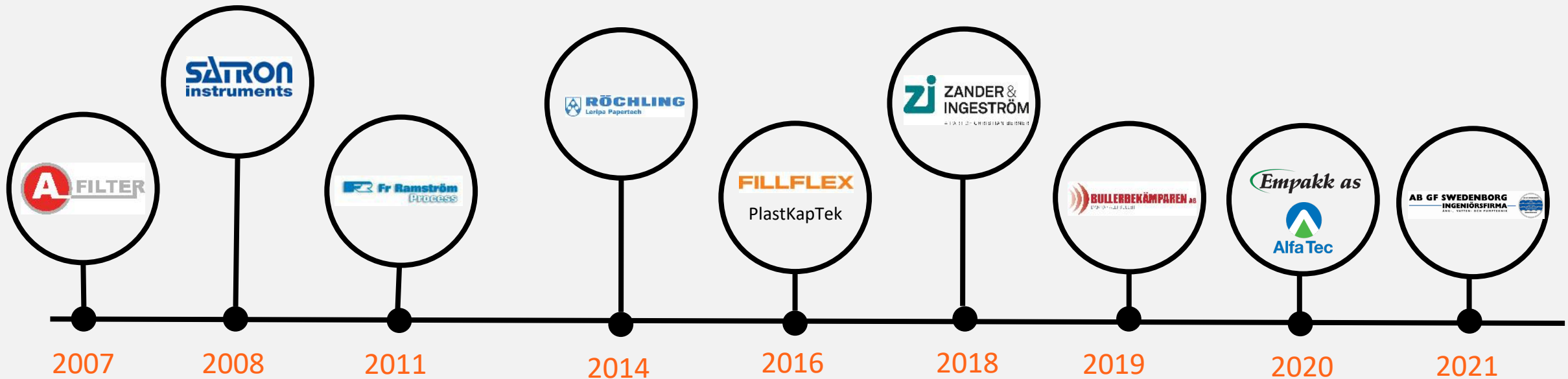

# Bolagets finansiella mål

	%	2020	Ø 5 år	
Omsättningstillväxt	10	-1,4	10,2	●
EBITA-marginal	9	6,1	6,7	●
Soliditet	35	34,3	41,6	●
Avkastning på EK	25	24,2	29,8	●
Utdelning	30-50	45,2	44,3	●

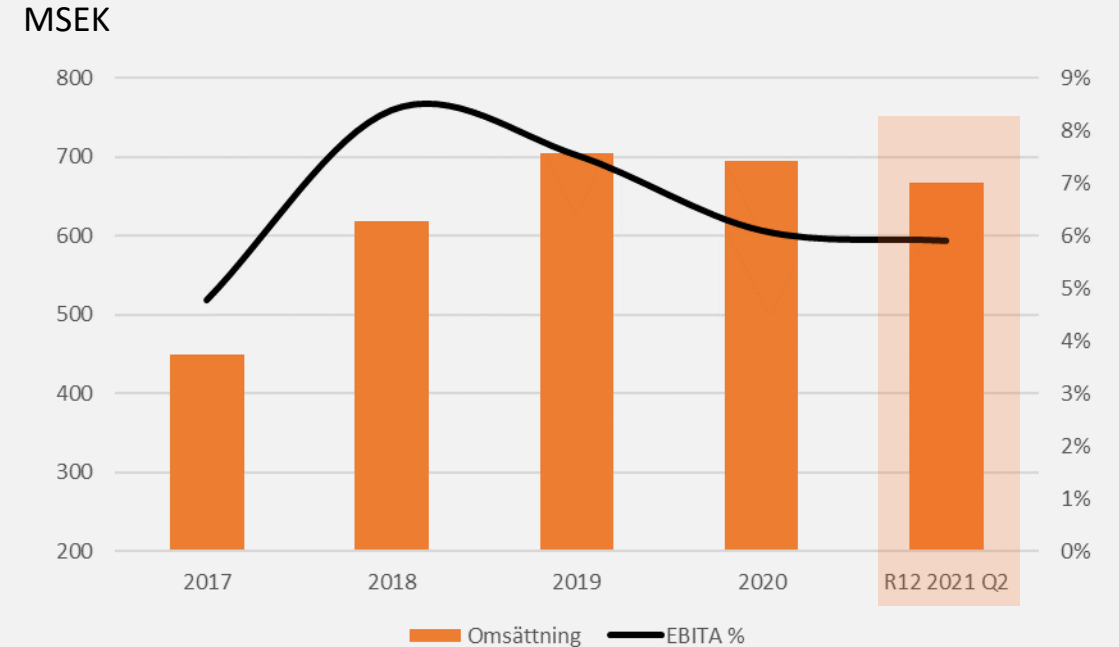

# Q2 2021 i korthet

- Orderingången uppgick till 212.8 (142.4) MSEK, en ökning med 49.4 procent.
- Nettoomsättningen var 185.5 (163.9) MSEK, en ökning med 13.2 procent.
- EBITA var 8.0 (14.0) MSEK med en EBITA marginal på 4.3 (8.5) procent.
- Christian Berner Tech Trade förvärvade GF Swedenborgs Ingeniörsfirma AB april 15, 2021. Tillträde 3 maj.
- Årstmöten beslutade om en utdelning på 0.75 SEK per aktie.

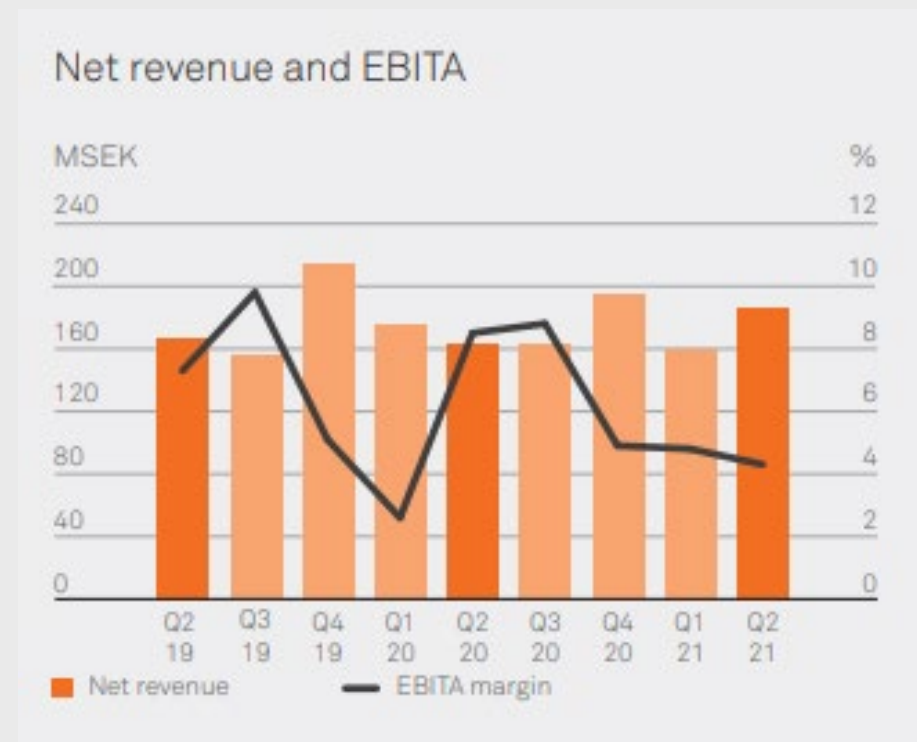

# Omsättning per marknad

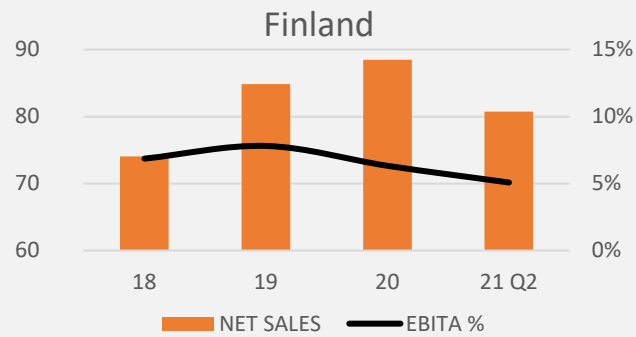
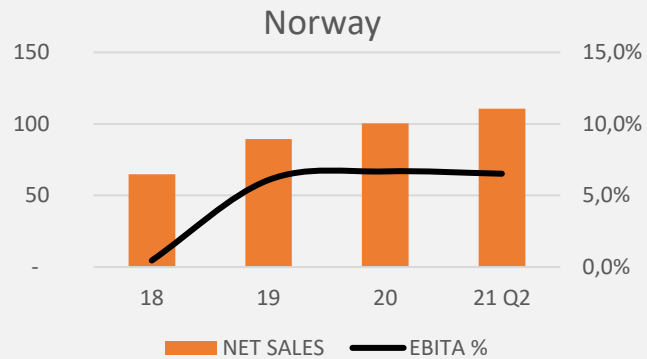
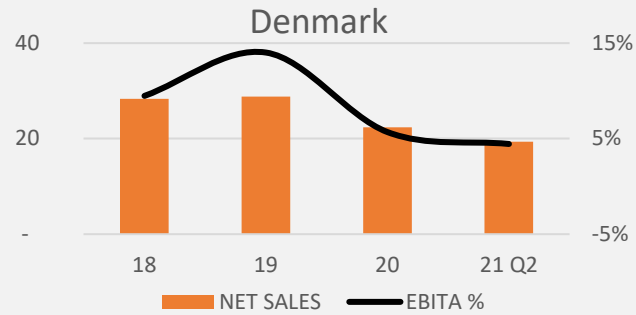
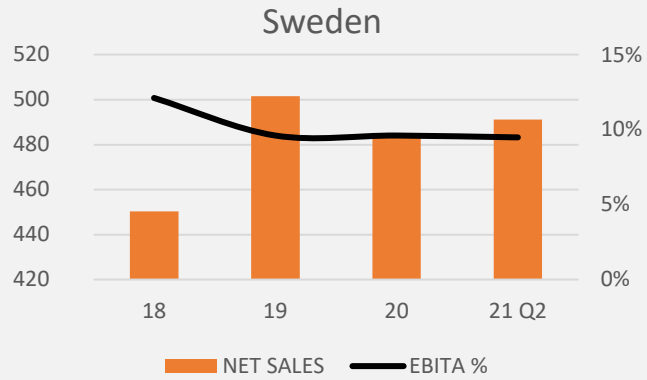

## Omsättning per marknad 2020

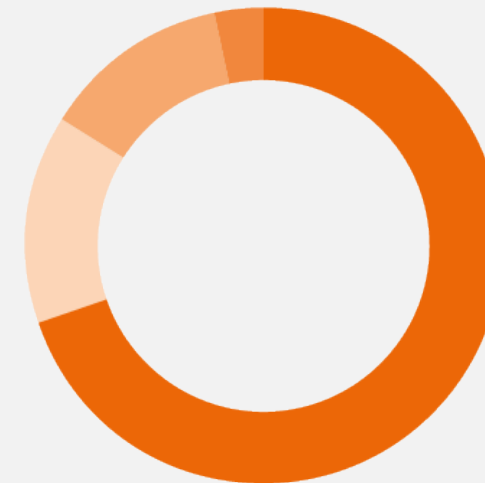

- Sverige, 484 MSEK
- Norge, 100 MSEK
- Finland, 88 MSEK
- Danmark, 22 MSEK

# Aktieägare per juli 2021

Namn	A-aktier	B-aktier	Aktier	Andel av kapitalet	Röster	Andel av rösterna
GÅRDAVERKEN AB	1 250 000	3 192 083	4 442 083	23,7%	15 692 083	52,3%
CONCEJO AB		1 932 323	1 932 323	10,3%	1 932 323	6,4%
CERVANTES CAPITAL		1 914 158	1 914 158	10,2%	1 914 158	6,4%
BERNER, ISOLDE STENSDOTTER		1 630 572	1 630 572	8,7%	1 630 572	5,4%
LANNEBO NANOCAP		1 147 197	1 147 197	6,1%	1 147 197	3,8%
SEB LUXEMBURG		996 920	996 920	5,3%	996 920	3,3%
UNIONEN		745 000	745 000	4,0%	745 000	2,5%
PROTECTOR FÖRSIKRING ASA		665 223	665 223	3,5%	665 223	2,2%
FÖRSÄKRINGSBOLAGET AVANZA PENSION		352 261	352 261	1,9%	352 261	1,2%
SÖDERQVIST, BO		230 000	230 000	1,2%	230 000	0,8%
MIKAEL GUNNARSSON		229 000	229 000	1,2%	229 000	0,8%
LARSSON, INGRID		200 319	200 319	1,1%	200 319	0,7%
NORDNET PENSIONS FÖRSÄKRING		193 640	193 640	1,0%	193 640	0,6%
BERNER WOLF, NICOLAS		188 538	188 538	1,0%	188 538	0,6%
SWEDBANK FÖRSÄKRING		179 542	179 542	1,0%	179 542	0,6%
ØLIENS KAPITALFÖRVALTNING AB		172 000	172 000	0,9%	172 000	0,6%
ANTAP CAPITAL		110 697	110 697	0,6%	110 697	0,4%
Handelsbanken fonder		91 460	91 460	0,5%	91 460	0,3%
SEB Fonder		80 354	80 354	0,4%	80 354	0,3%
RACHEL LACHENARDIÉRE		72 696	72 696	0,4%	72 696	0,2%
Övriga		3 185 415	3 185 415	17,0%	3 185 415	10,6%
<b>Totalt</b>	<b>1 250 000</b>	<b>17 509 398</b>	<b>18 759 398</b>	<b>100,0%</b>	<b>30 009 398</b>	<b>100,0%</b>



CHRISTIAN  
BERNER